

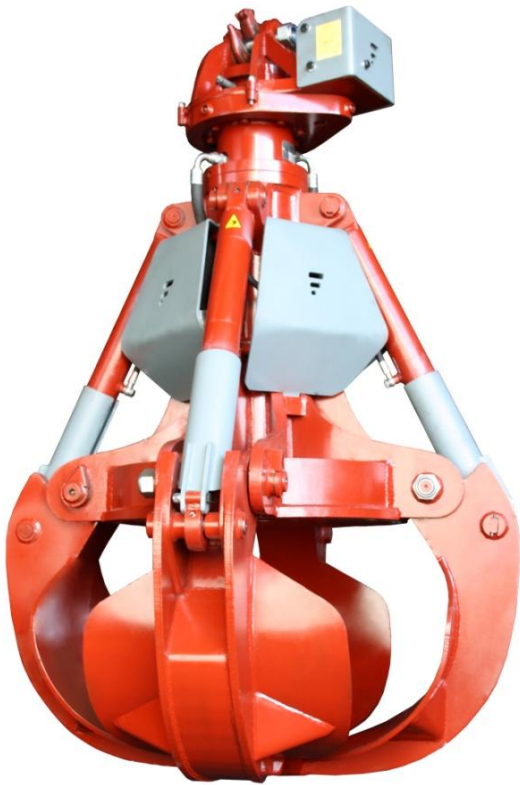

PULPO ELECTROIMÁN DE MÁQUINA MODELO PHEM 220V L.

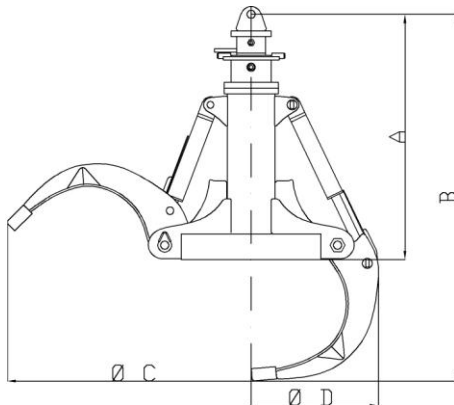

Pulpo hidráulico con un potente electroimán incorporado, diseñado para trabajar en máquinas de patio grandes, que tengan generador eléctrico para alimentar él mismo.



	MODELO	POTENCIA ELECTROIMÁN	CAPACIDAD LT.	MAX. BAR	Nº GARRAS	PESO KG.	A	B	C	D
	PHEM 220V. L	220 V. 4 Kw.	600	300	4	2.000	1400	2100	1450	2800